

DATENBLATT



# SONIC-PANEL

STANDELEMENT

[www.durach.com](http://www.durach.com)

**Durach**

# SONIC-PANEL

Modell P-520

Das Sonic-Panel ist ein hochwirksames Akustikelement mit vielfältigen Möglichkeiten Räume akustisch wirksam zu gestalten. Sechs verschiedene Stoffkollektionen bieten kreativen Spielraum. Dank eines umlaufenden Kederkanals lässt sich die Stoffbespannung bei Bedarf problemlos austauschen.



## Abmessungen

max. 500 x 200 cm; Profil 50 x 46 mm

## Füllung

Basotect G+ Eco Balanced

## Aluminiumprofil

Standard, Aluminium eloxiert, E6/C0;  
weitere RAL-Farben, Mehrpreis

## Stoffkollektion

	PG
Trevira II	2
Step Screen   Step Melange Screen (max. 165 x 500 cm)	2
Valon	4
Maleo	4
Designfilz (max. 170 x 500 cm)	4
Print	4

## Schallabsorption

Sonic-Panel; Basotect G+ Eco Balanced; Trevira II; 1.500x2.000x50mm, Messung als Objekt\*

Oktaven A <sub>Obj</sub> (m <sup>2</sup> )	125 Hz	250 Hz	500Hz	1.000Hz	2.000 Hz	4.000 Hz
P-520 frei im Raum	1,60	2,70	4,10	5,10	5,30	5,70

## MODELLVARIANTEN

- Standfuß flach (mit Distanz, rund nur mit T-Verbinder (Mehrpreis))
- Standplatte (Mehrpreis)
- mit T-Verbinder (Mehrpreis)
- mit Tischhalterung (Mehrpreis)
- mit Seilabhängung (Mehrpreis)

## TECHNISCHE ZEICHNUNGEN

Tischhalter

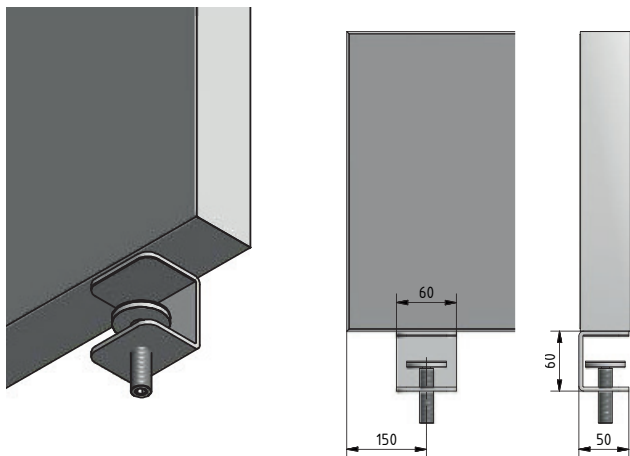

Seilabhängung

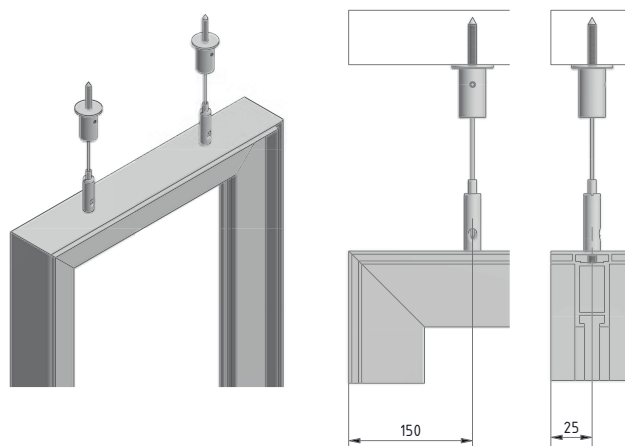



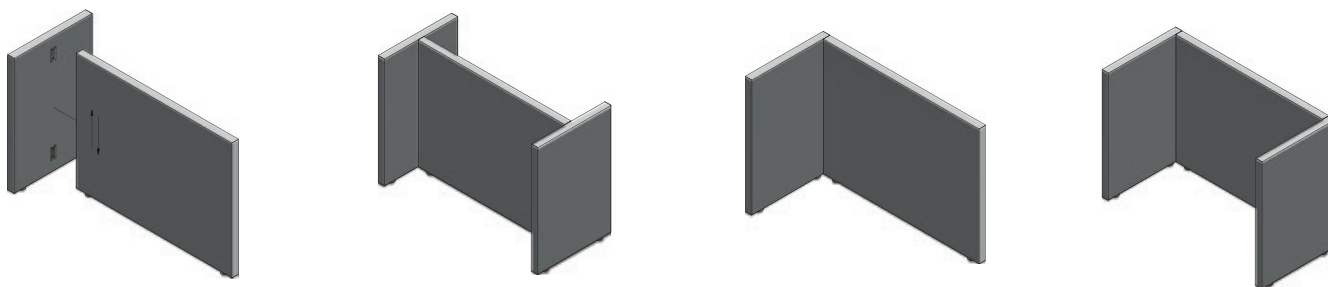





## MÖGLICHE VARIANTEN MIT T-VERBINDER



Weitere Informationen  
[www.durach.com/sonic-panel](http://www.durach.com/sonic-panel)

# ZUBEHÖR

Art. Nr.		Bezeichnung	Abmessung / Hinweis
P-5030		Seilabhängung	bis 1.000 mm Mehrpreis Sonderlänge
P-5040		Standfuß flach	500x60x8 mm
P-5041		Standfuß flach mit Distanz	500x60x58 mm
P-5060		Standfuß rund	Ø 50mm; Höhe 13 mm
P-5070		Standplatte	800x500 mm
P-5050		Tischhalterung	bis 40 mm Plattenstärke
P-5080		T-Verbinder	
P-5051		Träger mit Magnet	
P-5200		Abgerundete Ecken	4 Stück

## Hinweise

- Querstreben werden größenabhängig eingesetzt

## Durach GmbH

Alte Bahnlinie 20 | D - 88299 Leutkirch  
Tel. 07567 98884-0 | Fax 07567 98884-20  
www.durach.com | info@durach.com

# Durach