

Anlagenbreite

Motorantrieb 230 V
Flexible Zuleitung 2,5 m, 3 x 0,75 mm²
Hirschmannstecker optional

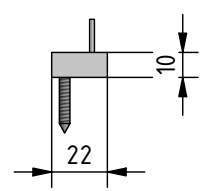
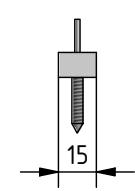
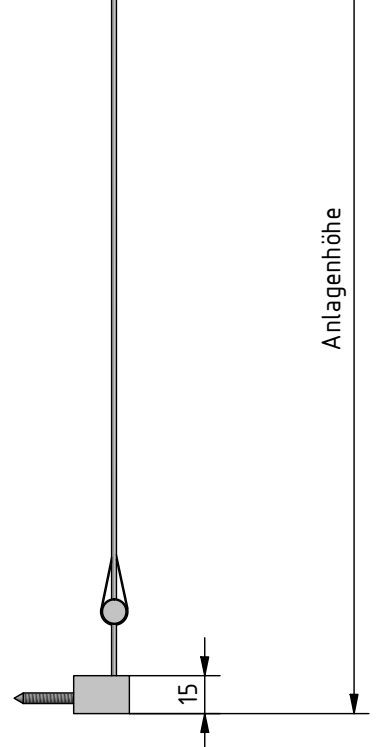
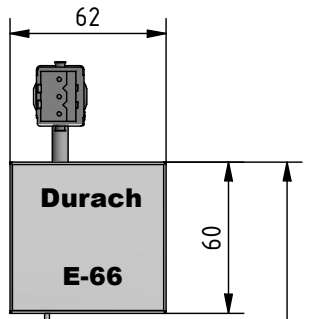
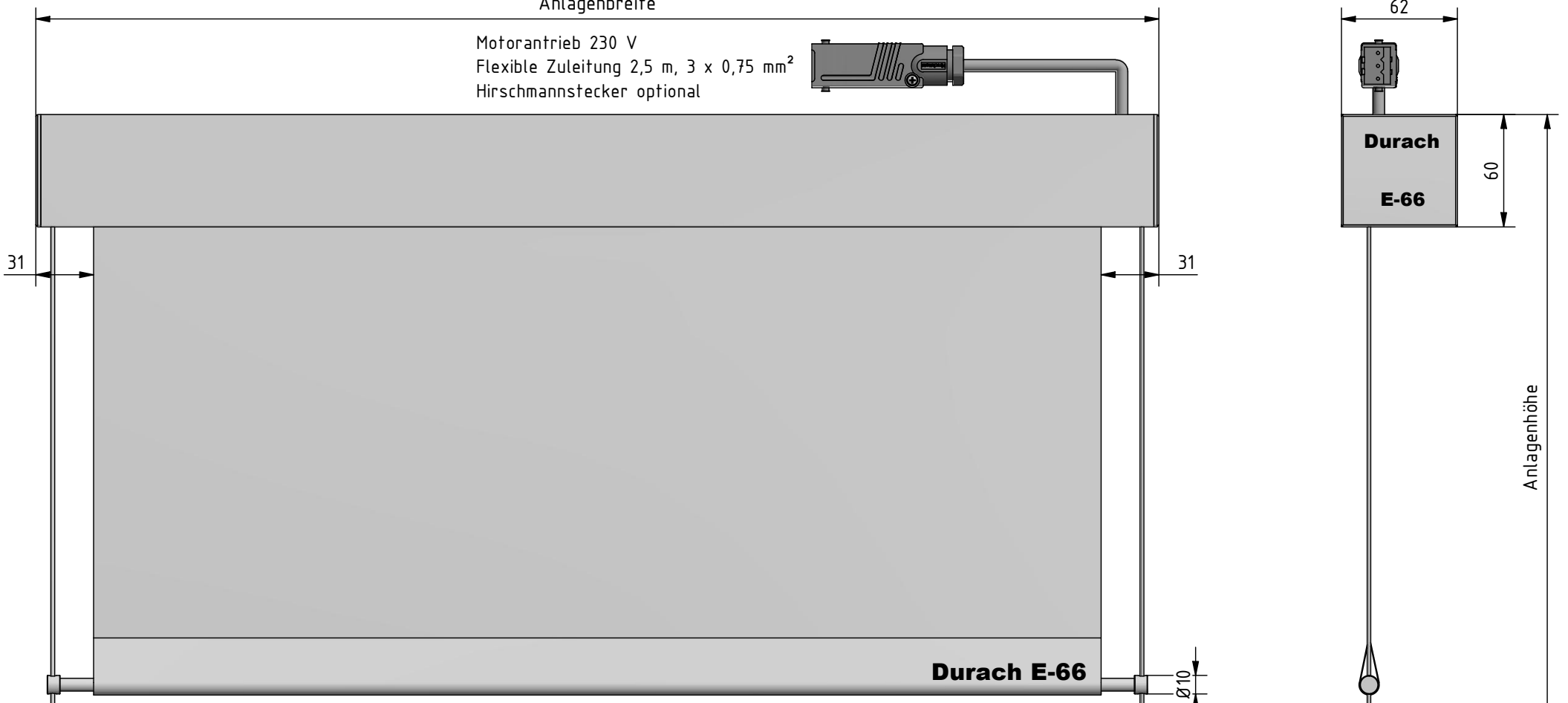
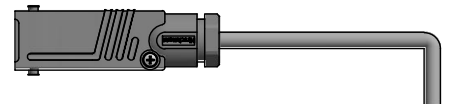

Ø2

V2A-Seilführung,
Kunststoffummantelung,
Wandmontage

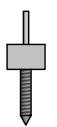

V2A-Seilführung,
Kunststoffummantelung,
Bodenmontage

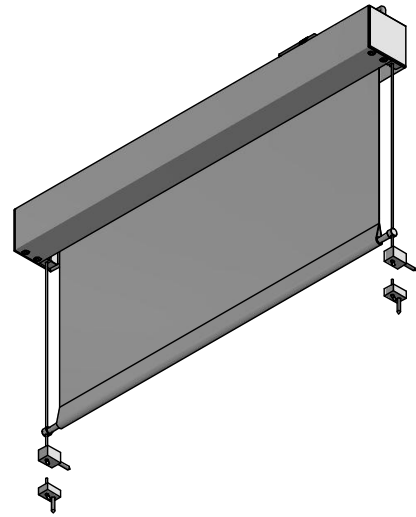

Hinweis:
Fallstab Ø 10 fährt bei Position Behang
Endlage oben nicht in die Kassette ein.

| | | | | | |
|--|------------|---|------------|--|---|
| Durach | | Durach GmbH Alte Bahnhöfe 20 D-98299 Leinroth Telefon: +49(0)7567 988 84-0 Telefax: +49(0)7567 988 84-20 e-mail: info@durach.com Internet: www.durach.com | | Maßstab 1 : 3 | |
| Sonnenschutz Blindschutz Raumakustik | | | | Material: Alu, V2A | |
| | | DATUM | Name | Benennung: | |
| | | Gezeichnet | 18.05.2016 | Robert Lobinger | E-66-Ansichtszeichnung |
| | | Geändert | 17.11.2025 | Robert Lobinger | Elektronrollo in Kassette 60/62 mit Seilverspannung |
| | | Norm | | | und Seitendeckel mit integrierter Höhenverstellung |
| | | Hinweis: | | Zeichnungsnummer: | |
| | | Deckenmontage | | 2016.001.173.001 | |
| | | | | 1 | |
| | | | | A4 | |
| Status | Änderungen | DATUM | Name | Diese Zeichnung ist geistiges Eigentum der Fa. Durach GmbH und darf ohne unsere Erlaubnis weder kopiert noch Dritten zur Verfügung gestellt noch anderweitig benutzt werden. | |