

Detail A
Stoffauslass

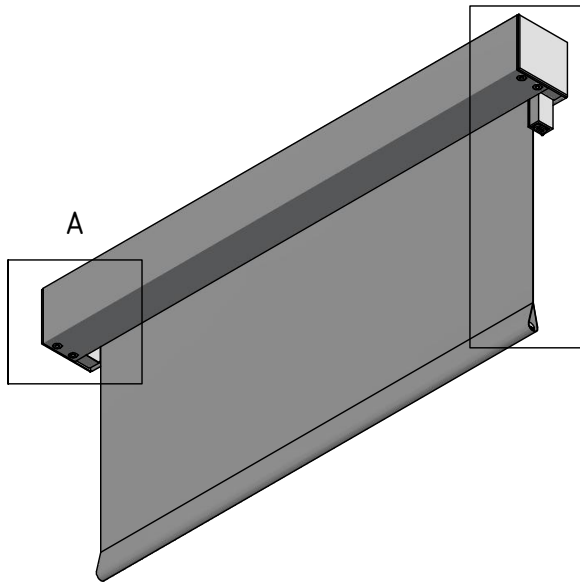

B

Steckeranschluß
Ladekabel

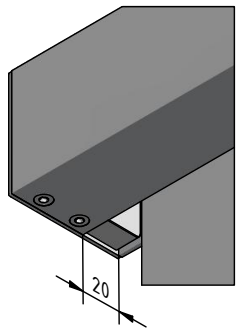
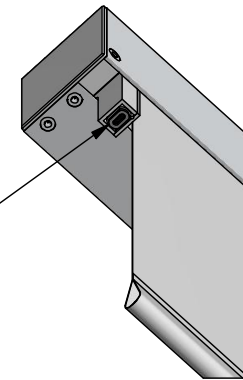

Detail B

Durach Sonnenschutz Blendschutz Raumakustik		Durach GmbH Alte Bahnlinie 20 D-88299 Leutkirch Telefon: +49(0)7567 988 84-0 Telefax: +49(0)7567 988 84-20 e-mail: info@durach.com Internet: www.durach.com		Maßstab 1 : 3	Projektionsmethode 1:
		Material: Aluminium, V2A, Stoff, Kunststoff			
		Benennung: E-64-Ansichtszeichnung Elektrorollo in Kassette 60/62 mit Akkumotor 12 V - 1.1 Nm		Zeichnungsnummer: 2018.001.178.001	
		Hinweis: Deckenmontage		1 A4	
Status	Änderungen	DATUM	Name	Diese Zeichnung ist geistiges Eigentum der Fa. Durach GmbH und darf ohne unser Einverständnis weder kopiert noch Dritten Personnen mitgeteilt noch anderweitig benutzt werden.	
				Allgemeintoleranz ISO 2768-1 mK	