

Detail A  
Stoffauslass

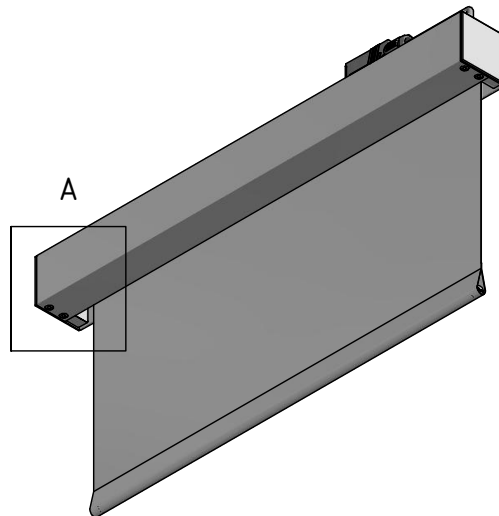
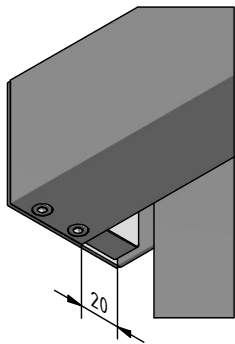

|   |            |       |      |  |            |   |           |
|---|------------|-------|------|--|------------|---|-----------|
| <p><b>Durach</b><br/>Sonnenschutz   Blendschutz   Raumakustik</p> |            |       |      | <p>Durach GmbH<br/>Alte Bahnlinie 20<br/>D-98299 Leutkirch<br/>Telefon: +49(0)7567 988 84-0<br/>Telefax: +49(0)7567 988 84-20<br/>e-mail: info@durach.com<br/>Internet: www.durach.com</p> |            | <p>Maßstab 1 : 3</p>  |           |
|   |            |       |      | <p>Material: Alu, V2A</p>  |            | <p>Benennung:<br/>E-60-Ansichtszeichnung<br/>Elektrorollo in Kassette 60/62<br/>Seitendeckel mit integrierter Höhenverstellung</p>  |           |
|   |            |       |      | DATUM  | Name       | <p>Zeichnungsnummer:<br/>2016.001.053.001</p>   |           |
|   |            |       |      | Gezeichnet   | 18.05.2016 | Robert Lobinger   | <p>1</p>  |
|   |            |       |      | Geändert   | 11.10.2025 | Robert Lobinger   |           |
|   |            |       |      | Norm   |            |   | <p>A4</p> |
|   |            |       |      | <p>Hinweis:<br/>Deckenmontage</p>  |            |   |           |
| Status  | Änderungen | DATUM | Name |  |            | <p><small>Diese Zeichnung ist geistiges Eigentum der Fa. Durach GmbH und darf ohne unser Einverständnis weder kopiert noch Dritten Personen mitgeteilt noch anderweitig benutzt werden.</small></p> |           |