

Anlagenbreite

Motorantrieb 230 V
Flexible Zuleitung 2,5 m, 3 x 0,75 mm²
Hirschmannstecker optional

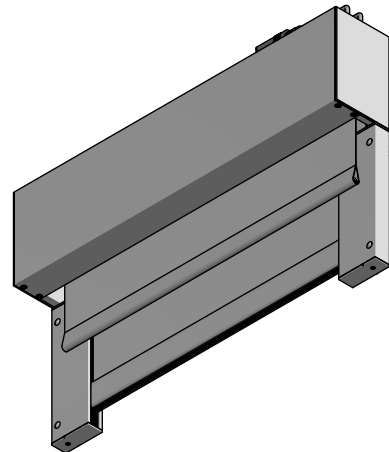
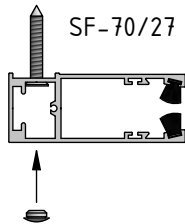
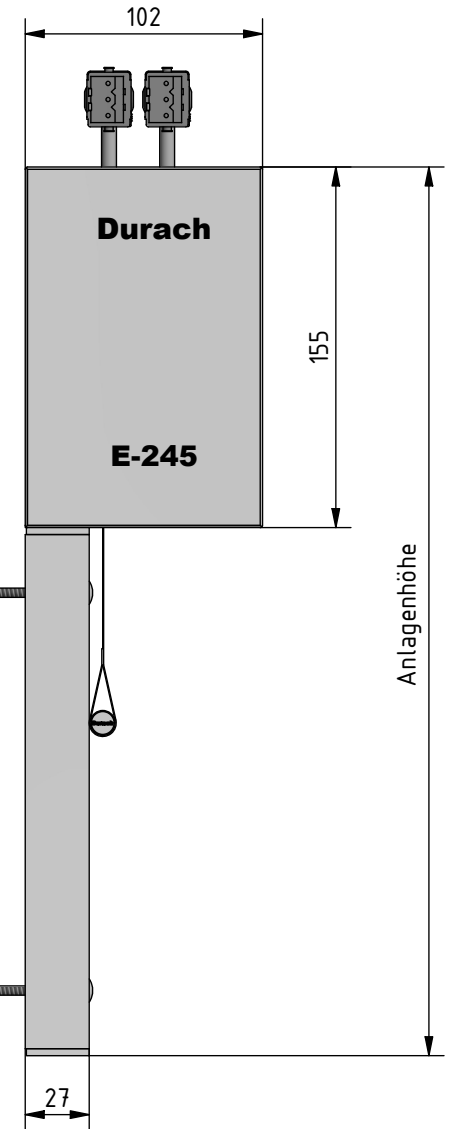
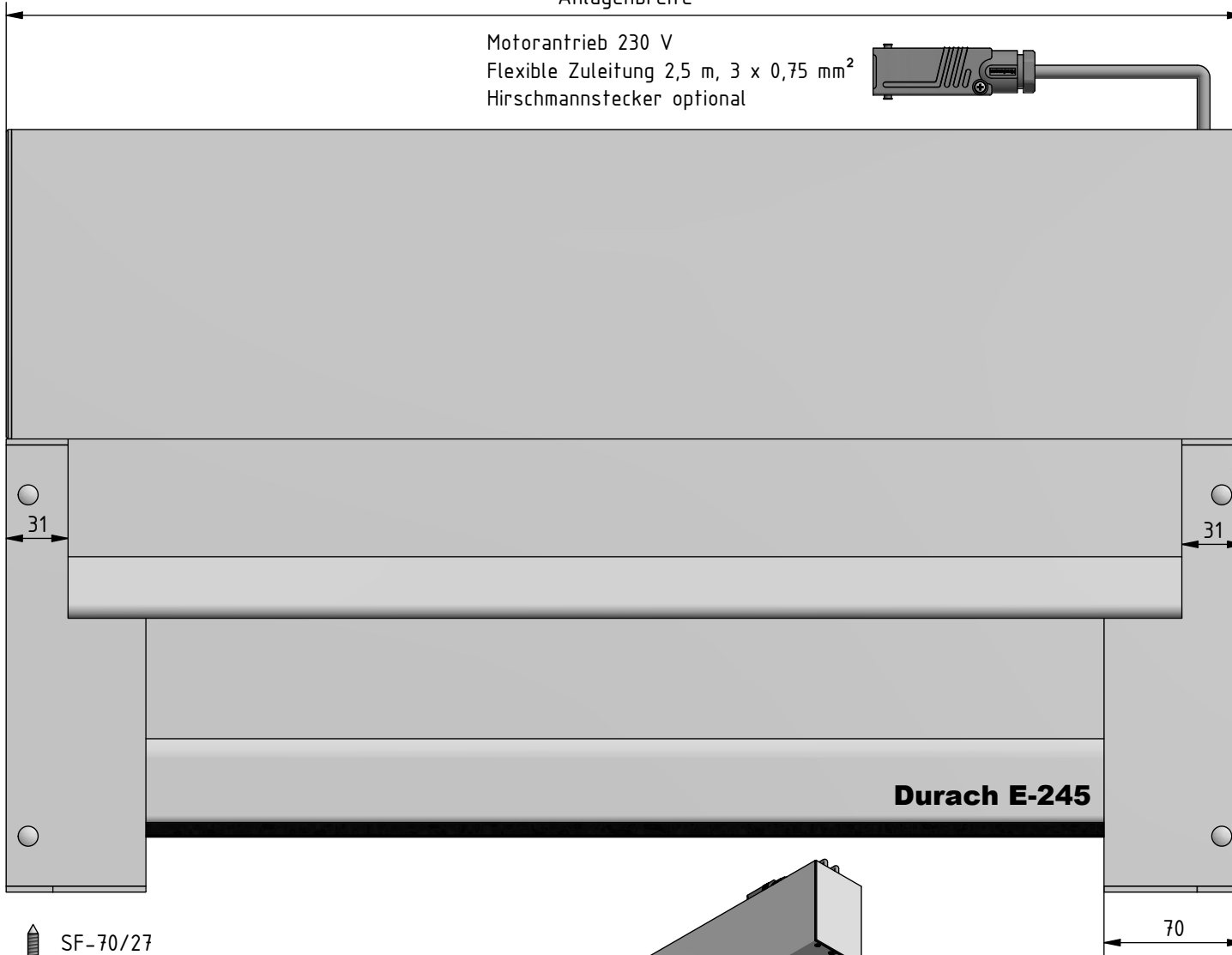
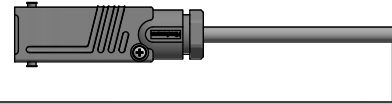

Hinweis:
Bei den Behängen ist technisch bedingt kein vollständiger Einzug der Behangabschlüsse Fallstab Innenliegend mit Pilzkopfgleiter und FS-42/12 in die Kassette möglich.

<p>Durach Sonnenschutz Blendschutz Raumakustik</p>		Durach GmbH Alte Bahnlinie 20 D-88299 Leutkirch Telefon: +49(0)7567 988 84-0 Telefax: +49(0)7567 988 84-20 e-mail: info@durach.com Internet: www.durach.com		Maßstab 1 : 3,25
		Material: Alu, V2A		
				Benennung: E-245-Ansichtszeichnung Elektrorollo E-245 in Kassette 155/102 mit 2 Behängen Verdunkelung / Blendschutz, FS-Innenliegend-Standard und FS-42/12 in Führungsschienen 70/27 – Wandmontage.
				Zeichnungsnummer: 2023.001.681.001
				1 A4
Status	Änderungen	DATUM	Name	Diese Zeichnung ist geistiges Eigentum der Fa. Durach GmbH und darf ohne unser Einverständnis weder kopiert noch dritten Personen mitgeteilt noch anderweitig benutzt werden.